

Detalji

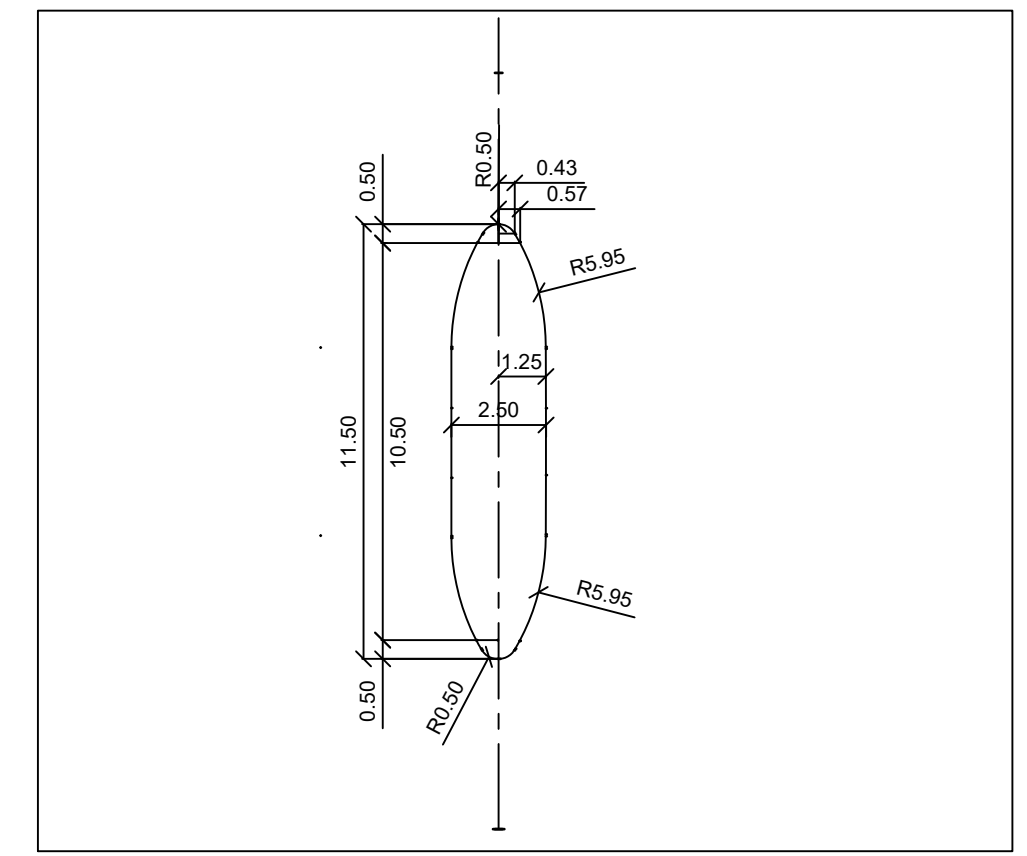

Merkki / Pvm	Muutos	Suunn.	Tark.
Hankkeen nimi			
Rakentamissuunnitelma Maantien 638 ja Lintumäenkadun liittymän parantaminen			
Piirustuksen sisältö			
Suunnitelmapaketti M1 PLV 10300-10800			
<b>SITOWISE</b>		<b>Elinvoimakeskus</b>	
Pvm	Proj. pääl. Martti Kokoi	Pvm	Proj. pääl. Petri Teerimäki
27.02.2026	Suun. Pasi Kumpulainen	27.02.2026	
Koordinaattijärjestelmä	ETRS-GK26	Mittakaava	Piir.nro
Korkeusjärjestelmä	N2000	1:1000	R3-1